

RICHIESTA ASSEGNAZIONE NUMERAZIONE CIVICA

ai sensi dell'art. 43 del D.P.R. 30 maggio 1989, n. 223

Area Urbanistica – Edilizia Privata

U.O. Gestione e Pianificazione Territoriale

del Comune di Valeggio sul Mincio

Piazza Carlo Alberto, 48

37067 Valeggio sul Mincio (VR)

PEC: protocollo.comune.valeggiosulmincio.vr@pecveneto.it

Il/La sottoscritto/a.....
nato/a a il
residente a in vian.
e-mail PEC
cell (in alternativa) tel.
in qualità di
della ditta
con sede a in vian.
codice fiscale / p. IVA PEC

- riferimento pratica edilizia n. _____
 riferimento pratica agibilità n. _____ prot. n. _____ del _____,

CHIEDE L'ASSEGNAZIONE DELLA NUMERAZIONE CIVICA

Denominazione area di circolazione _____ (Via, Viale, Vicolo, Piazza)				
Estremi catastali:			Destinazione (Abitazione, negozio, magazzino, autorimessa, ecc..)	Tipologia accesso P: pedonale - C: carrabile
Fg.	Mapp.	Sub.		

Si allega:

- planimetria con individuazione degli accessi da contrassegnare
 copia del proprio documento d'identità (tale documento non va trasmesso se la richiesta viene inoltrata dalla propria casella di posta elettronica certificata, oppure se è sottoscritta con firma digitale o, infine, se il sottoscritto è identificato con il sistema pubblico di identità digitale – SPID - o la carta di identità elettronica o la carta nazionale dei servizi)

Valeggio sul Mincio, _____

il richiedente

DA COMPILARE SOLO IN CASO DI CONSEGNA A MANO

Ai sensi dell'art. 38, d.P.R. 445 del 28 dicembre 2000, la dichiarazione è sottoscritta dall'interessato in presenza del dipendente	
ISTANZA FIRMATA DAL DICHIARANTE IN MIA PRESENZA Il L'ADDETTO	Documento esibito: <input type="checkbox"/> CARTA D'IDENTITÀ <input type="checkbox"/> PASSAPORTO <input type="checkbox"/> PATENTE n.

Informativa sul trattamento dei dati

Il Comune di Valeggio sul Mincio, in qualità di titolare del trattamento dei dati personali, desidera informarLa che: I suoi dati personali anche particolari, o giudiziari verranno gestiti nel completo rispetto dei principi dettati dal Reg.EU 679/2016 (Regolamento Europeo in materia di protezione dei dati personali), e saranno trattati al solo fine di permettere l'attivazione dei procedimenti amministrativi, l'erogazione di servizi richiesti o la prosecuzione di rapporti in essere con il Comune. Il conferimento dei suoi dati personali ha natura obbligatoria in quanto indispensabile per avviare il procedimento o l'erogazione del servizio richiesto; I suoi dati potranno essere comunicati ad altri enti in base alle disposizioni normative in vigore o a società esterne che per conto del Titolare svolgono un servizio; La informiamo infine che Lei potrà avvalersi dei diritti previsti dal Regolamento sul trattamento dei dati (artt. da 15 a 21 del Reg. UE 679/2016). L'informativa completa è disponibile presso gli sportelli degli uffici o sul sito internet del comune all'indirizzo: www.comune.valeggiosulmincio.vr.it nella sessione Privacy.

Esempio planimetria da allegare:

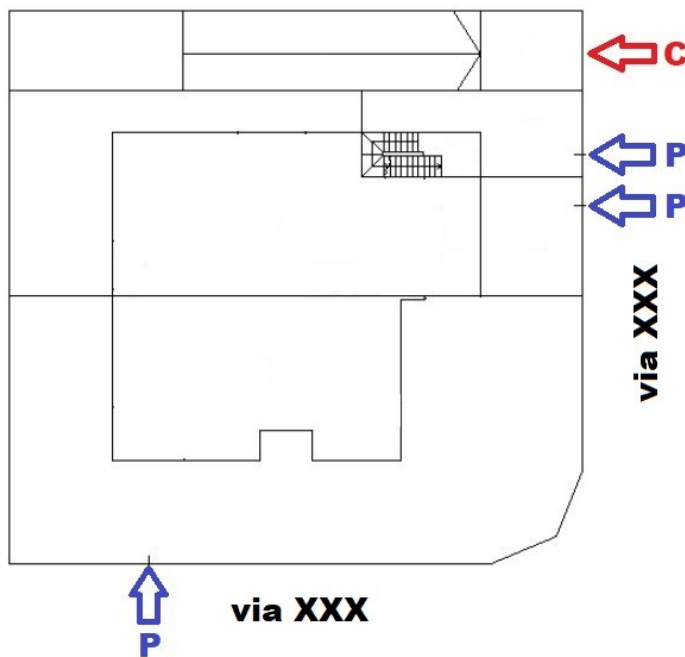

DECRETO DEL PRESIDENTE DELLA REPUBBLICA 30 maggio 1989, n. 223

Art. 42 - Numerazione civica

1. Le porte e gli altri accessi dall'area di circolazione all'interno dei fabbricati di qualsiasi genere devono essere provvisti di appositi numeri da indicarsi su targhe di materiale resistente.
2. L'obbligo della numerazione si estende anche internamente ai fabbricati per gli accessi che immettono nelle abitazioni o in ambienti destinati all'esercizio di attività professionali, commerciali e simili.
3. La numerazione degli accessi, sia esterni sia interni, deve essere effettuata in conformità alle norme stabilite dall'Istituto nazionale di statistica in occasione dell'ultimo censimento generale della popolazione e alle successive eventuali determinazioni dell'Istituto stesso.

Art. 43 - Obblighi dei proprietari di fabbricati

1. Gli obblighi di cui all'art. 42 devono essere adempiuti non appena ultimata la costruzione del fabbricato.
2. A costruzione ultimata e comunque prima che il fabbricato possa essere occupato, il proprietario deve presentare al comune apposita domanda per ottenere sia l'indicazione del numero civico ...omissis...
3. Con la domanda di cui al comma 2 il proprietario del fabbricato deve chiedere, occorrendo, anche la determinazione dei criteri per l'indicazione della numerazione interna da effettuarsi a cura del proprietario stesso. Qualora l'indicazione della numerazione interna non venga effettuata dal proprietario, vi provvede il comune addebitandogli la relativa spesa.
4. La domanda deve essere presentata mediante modello conforme all'apposito esemplare predisposto dall'Istituto nazionale di statistica. In essa inoltre dovrà essere indicato il numero totale degli accessi, individuati secondo quanto prescritto nel comma 3 dell'art. 42.